

Avfuktare Recusorb RL-60R, -60LR



Avfuktningskapacitet vid 20°C / 60%RF

4 - 5 kg/h

Torrluftflöde

850 - 1000 m³/h

- Utmärkt resultat i alla klimat
- Inbyggd värmeåtervinning ger lägre energiförbrukning
- Kanalanslutningar
- Rostfritt chassi och paneler
- Högeffektiv D-MAX rotor
- Möjliga inbyggda tillbehör:
 - Frekvensomvandlare för kontroll av luftflöden
 - Filterbox med F7 filter och filtervakt
 - Linjär styrning av värmaren
 - Isolerade inlopp för att minska kondens
 - Panelmonterad styrning av fukt och daggpunkt



Utsnitt ur en avfuktarrotor från Seibu Giken. Tack vare de många kanalerna i D-MAX rotorn tas fukten upp extra effektivt.

World leaders in dehumidification.

TEKNISKA DATA

Avfuktarmodell	RL-60R	RL-60LR
Nominell kapacitet ¹ (kg/h)	4,0	5,0
Torrluftflöde ² (m ³ /h)	850	1000
Vid externt statiskt tryck (Pa)	300	100
Vätluftflöde ² (m ³ /h)	180	250
Vid externt statiskt tryck (Pa)	250	200
Värmareffekt ³ (kW)	5,4	7,5
Total effekt (kW)	6,0	8,3
Anslutningssäkring 3x400V / 50Hz [A]	16	16
Vikt (kg)	68	68

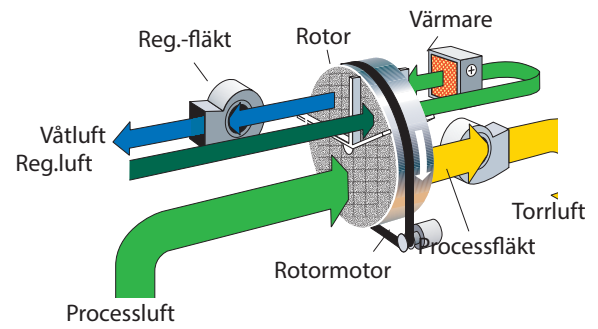

1. Gäller vid 20°C/60%RF. Se nedanstående diagram för andra fall.
2. Luftflöde vid densitet 1,20 kg/m³.
3. I standardutförande är aggregatet utrustat med elvärmare, ångbatteri finns som tillval.

KORREKTIONS DIAGRAM

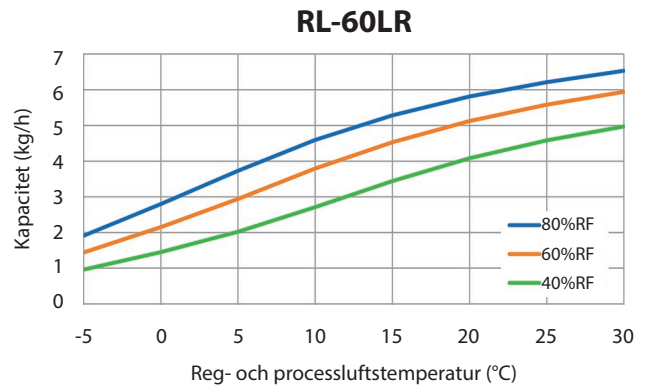
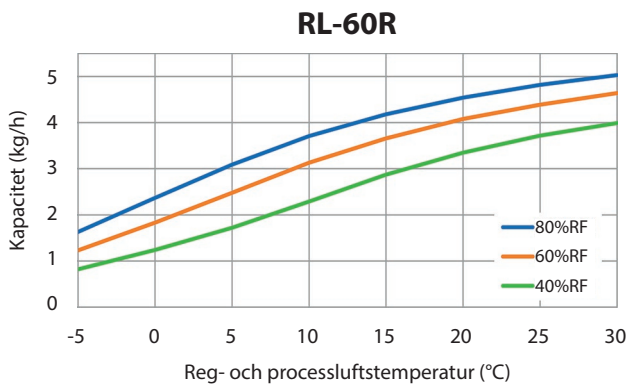

DIMENSIONER

Rätten till ändringar utan föregående meddelande förbehålls. Installationsritning finns att ladda ner från www.dst-sg.com

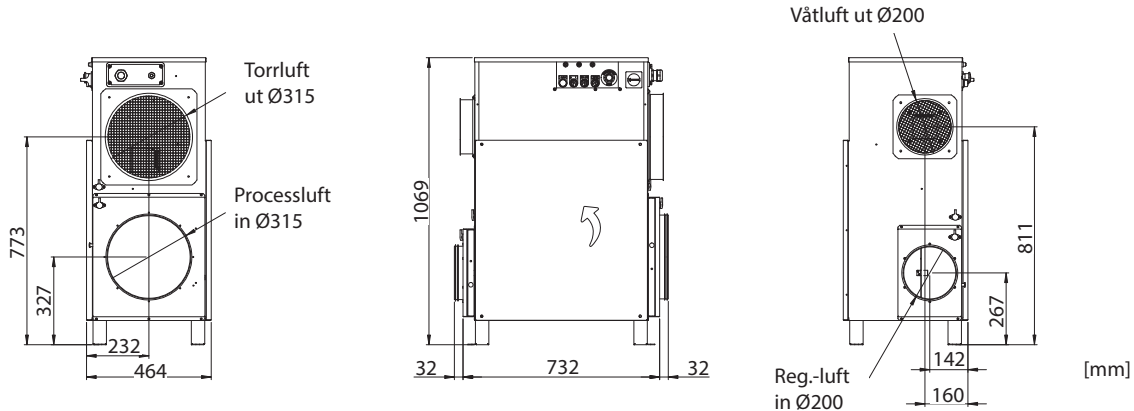

Updated 18.12



Sweden | +46 8 445 77 20
info@dst-sg.com | www.dst-sg.com